

ΑΠΟΦΑΣΗ¹ ΑΡΙΘΜ. 404/V/2008

Η ΕΠΙΤΡΟΠΗ ΑΝΤΑΓΩΝΙΣΜΟΥ – ΤΜΗΜΑ Α΄

Συνεδρίασε στην Αίθουσα Συνεδριάσεων του 1^{ου} ορόφου του κτηρίου των γραφείων της, επί της οδού Κότσικα 1Α, Αθήνα, την 23^η Ιουνίου 2008, ημέρα Δευτέρα και ώρα 11:00, με την εξής σύνθεση:

Προεδρεύων: Αριστομένης Κομισόπουλος

Μέλη: Ιωάννης Δραπανιώτης, λόγω κωλύματος του τακτικού μέλους Φαίδωνα Στράτου,

Βασίλειος Πατσουράτης, λόγω κωλύματος του τακτικού μέλους Ιωάννη Σαμέλη,

Χρήστος Κωνσταντάτος, λόγω κωλύματος του τακτικού μέλους Δημητρίου Γιαννέλη, και

Χαράλαμπος Τσιλιώτης, λόγω κωλύματος του τακτικού μέλους Ελίζας Αλεξανδρίδου

Τα λοιπά τακτικά ή/και αναπληρωματικά αυτών μέλη της Επιτροπής Ανταγωνισμού - Τμήμα Α΄, αν και προσκληθέντα, δεν προσήλθαν στη συνεδρίαση λόγω δικαιολογημένου κωλύματος.

Γραμματέας: Κορίνα Κασαλιά, λόγω κωλύματος της τακτικής Γραμματέως Όλγας-Ανίτας Ραφτοπούλου.

Θέμα της συνεδρίασης ήταν η λήψη απόφασης επί της **από 13.5.2008 προηγούμενης γνωστοποίησης**, σύμφωνα με το άρθρο 4β παρ. 1 του ν. 703/77, όπως ισχύει, της απόκτησης κοινού ελέγχου επί της ανώνυμης εταιρείας με την επωνυμία «**ΜΠΕΣΤΛΑΪΝ CARDS ΠΑΡΟΧΗ ΟΙΚΟΝΟΜΙΚΩΝ ΥΠΗΡΕΣΙΩΝ Α.Ε.**» από τις εταιρείες «**ΤΑΧΥΔΡΟΜΙΚΟ ΤΑΜΙΕΥΤΗΡΙΟ ΕΛΛΑΔΟΣ Α.Τ.Ε.**» και «**ΔΕΜΚΟ ΕΠΕΝΔΥΤΙΚΗ ΚΑΙ ΕΜΠΟΡΙΚΗ Α.Ε.**».

Στην αρχή της συζήτησης, το λόγο έλαβε ο Γενικός Εισηγητής Ιωάννης Μιχαήλ, Προϊστάμενος της Β΄ Διεύθυνσης Εφαρμογής της Γενικής Διεύθυνσης Ανταγωνισμού (εφεξής Γ.Δ.Α.), ο οποίος ανέπτυξε συνοπτικά τη με αριθ. πρωτ. οικ. 4016/17.6.2008 γραπτή εισήγηση της Υπηρεσίας και με βάση όσα αναφέρονται αναλυτικά στην εισήγηση, πρότεινε τη μη απαγόρευση της από 13.05.2008 γνωστοποιηθείσης, σύμφωνα με το άρθρο 4β του ν. 703/77, όπως ισχύει, συγκέντρωσης, καθόσον δεν δημιουργούνται σοβαρές αμφιβολίες ως προς την δυνατότητα να περιορίσει σημαντικά τον ανταγωνισμό στις σχετικές αγορές τις οποίες αφορά.

¹ Από την παρούσα απόφαση έχουν παραλειφθεί, σύμφωνα με το άρθρο 23 παρ.7 του Κανονισμού Λειτουργίας και Διαχείρισης της Επιτροπής Ανταγωνισμού (ΦΕΚ 361/Β΄/4.4.2001), τα στοιχεία εκείνα, τα οποία κρίθηκε ότι αποτελούν επιχειρηματικό απόρρητο. Στη θέση των στοιχείων που έχουν παραλειφθεί υπάρχει η ένδειξη [...]. Όπου ήταν δυνατό τα στοιχεία που παραλείφθηκαν αντικαταστάθηκαν με ενδεικτικά ποσά και αριθμούς ή με γενικές περιγραφές (εντός [...]).

Κατόπιν η Επιτροπή Ανταγωνισμού - Τμήμα Α΄ διασκέφθηκε και αφού έλαβε υπόψη της όλα τα στοιχεία του φακέλου της κρινόμενης υπόθεσης και την Εισήγηση της Γ.Δ.Α.,

ΣΚΕΦΘΗΚΕ ΩΣ ΕΞΗΣ:

I. Με το με ημ. αρ. πρωτ. 3204/13.05.2008 έγγραφο, οι εταιρείες «ΤΑΧΥΔΡΟΜΙΚΟ ΤΑΜΙΕΥΤΗΡΙΟ ΕΛΛΑΔΟΣ Α.Τ.Ε.» (εφεξής «ΤΤ») και «ΔΕΜΚΟ ΕΠΕΝΔΥΤΙΚΗ ΚΑΙ ΕΜΠΟΡΙΚΗ Α.Ε.» (εφεξής «ΔΕΜΚΟ») γνωστοποίησαν την απόκτηση κοινού ελέγχου επί της ανώνυμης εταιρείας με την επωνυμία «ΜΠΕΣΤΛΑΪΝ CARDS ΠΑΡΟΧΗ ΟΙΚΟΝΟΜΙΚΩΝ ΥΠΗΡΕΣΙΩΝ Α.Ε.» (εφεξής «Bestline»).

Η Bestline ελέγχεται σήμερα αποκλειστικά από τη ΔΕΜΚΟ, η οποία κατέχει το σύνολο (100%) του μετοχικού της κεφαλαίου. Σύμφωνα με τη συμφωνία Μετόχων που υπογράφηκε στις 24 Απριλίου 2008 μεταξύ της ΔΕΜΚΟ και του ΤΤ, το ΤΤ θα συμμετάσχει στο μετοχικό κεφάλαιο της Bestline σε ποσοστό 50%, μέσω της συμμετοχής του στην αύξηση του μετοχικού της κεφαλαίου, με αντίστοιχη παραίτηση της ΔΕΜΚΟ από το δικαίωμα προτίμησης επί των εκδοθησόμενων (συνεπεία της αύξησης) μετοχών.

Συγκεκριμένα, το ΤΤ θα αναλάβει την πλήρη κάλυψη της αύξησης του μετοχικού κεφαλαίου της Bestline, ποσού [...] ευρώ, που θα πραγματοποιηθεί με την έκδοση [...] νέων κοινών ονομαστικών μετοχών, με ονομαστική αξία [...] ευρώ και τιμή διάθεσης [...] ευρώ έκαστη. Κατά την ολοκλήρωση της συγκέντρωσης, το ΤΤ θα καταβάλει συνολικά το ποσό των [...] ευρώ για τη συμμετοχή του στην αύξηση του μετοχικού κεφαλαίου της Bestline και την απόκτηση με τον τρόπο αυτό του 50% του μετοχικού κεφαλαίου της. Μετά την ολοκλήρωση της εν λόγω αύξησης, το μετοχικό κεφάλαιο της Bestline θα ανέρχεται συνολικά στο ποσό των [...] ευρώ, διαιρούμενο σε [...] κοινές ονομαστικές μετοχές ονομαστικής αξίας [...] ευρώ έκαστη και η η Bestline θα ελέγχεται από κοινού από τη ΔΕΜΚΟ και το ΤΤ.

Μετά την απόκτηση του 50% του μετοχικού κεφαλαίου της από το ΤΤ, οι μέτοχοι της Bestline θα αποφασίσουν τη μετατροπή της σε Εταιρεία Παροχής Πιστώσεων (ΕΠΠ) σύμφωνα με το ΠΔ/ΤΕ 2485/2002 (με το οποίο καθορίζονται οι προϋποθέσεις παροχής άδειας για την ίδρυση και λειτουργία ανωνύμων εταιρειών με κύρια δραστηριότητα την παροχή πιστώσεων. Με την έκδοση της Πράξης Διοικητή 2485/2002 διευρύνεται η κατηγορία των εταιρειών που επιτρέπεται να χορηγούν κατ' επάγγελμα πιστώσεις και ενισχύεται περαιτέρω ο ανταγωνισμός στον τομέα αυτό), προβαίνοντας σε σχετική τροποποίηση του καταστατικού της σκοπού, ο οποίος θα συνίσταται στην παροχή προϊόντων καταναλωτικής πίστης στην ελληνική αγορά, και θα υποβληθεί σχετική αίτηση χορήγησης άδειας λειτουργίας στην Τράπεζα της Ελλάδος.

Μετά τη μετατροπή της Bestline σε ΕΠΠ, το ΤΤ θα αναλάβει έναντι εύλογου ανταλλάγματος την προώθηση, μέσω του δικτύου των καταστημάτων του καθώς και των σημείων πώλησης των συνεργαζόμενων με το ΤΤ δικτύων, των πιστωτικών καρτών που θα εκδίδει η Bestline, βάσει σχετικής σύμβασης χρήσεως δικτύου που υπεγράφη μεταξύ του ΤΤ και της Bestline (άρθρο 6.1 Συμφωνίας).

Παράλληλα, [...].

Επιπλέον, [...].

Μέχρι τη μετατροπή της Bestline σε ΕΠΠ, καθώς επίσης και σε περίπτωση που δε χορηγηθεί τελικά από την Τράπεζα της Ελλάδος η σχετική άδεια, η Bestline θα αναλάβει, έναντι εύλογου ανταλλάγματος, υπηρεσίες προώθησης και διαχείρισης πιστωτικών καρτών που εκδίδει το ΤΤ βάσει σχετικής σύμβασης.

Μετά τη λήψη άδειας λειτουργίας ως ΕΠΠ, η Bestline θα εκτελεί όλες τις συνήθεις δραστηριότητες των ΕΠΠ. Συγκεκριμένα, η Bestline θα έχει ανεξάρτητη πρόσβαση στην αγορά της καταναλωτικής πίστης, παρέχοντας χρηματοδοτήσεις σε φυσικά πρόσωπα για την κάλυψη καταναλωτικών και προσωπικών αναγκών τους είτε μέσω της χορήγησης καταναλωτικών δανείων και πιστώσεων είτε μέσω της έκδοσης και χορήγησης πιστωτικών καρτών.

Μετά την μετατροπή της Bestline σε ΕΠΠ θα μεταβιβασθούν σε αυτή οι έννομες σχέσεις (ι) των co-branded πιστωτικών καρτών που έχουν εκδοθεί από την τράπεζα MILLENIUM σε συνεργασία με τη Bestline (περίπου [...] πιστωτικές κάρτες με υπόλοιπο περί τα [...] εκ. ευρώ) και (ii) των πιστωτικών καρτών που έχουν εκδοθεί από το ΤΤ (περίπου [...] πιστωτικές κάρτες με υπόλοιπο περί τα [...] εκ. ευρώ).

Η ανωτέρω συγκέντρωση συνίσταται στη μεταβολή του ελέγχου της Bestline από αποκλειστικό σε κοινό. Ο κοινός αυτός έλεγχος θα αντικατοπτρίζεται και στη διοίκηση της Bestline, δεδομένου ότι στη Σύμβαση αφενός μεν καθορίζεται η υποχρεωτική σύνθεση του Διοικητικού Συμβουλίου της Bestline, αφετέρου δε περιλαμβάνονται ρυθμίσεις που καθιστούν υποχρεωτική τη σύμπραξη των μετόχων της και των υποδεικνυόμενων από αυτούς μελών του Διοικητικού Συμβουλίου για τη λήψη απόφασης σε επίπεδο Γενικής Συνέλευσης και Διοικητικού Συμβουλίου αντίστοιχα.

Πιο συγκεκριμένα, η ΔΕΜΚΟ και το ΤΤ συμφώνησαν:

- α) Τον τρόπο άσκησης των δικαιωμάτων ψήφου στη Γενική Συνέλευση της Bestline (άρθρο 2.3 Συμφωνίας).
- β) Τον αριθμό και τον τρόπο υπόδειξης των μελών του Διοικητικού Συμβουλίου της Bestline (άρθρο 4.1 Συμφωνίας).
- γ) Τα απαιτούμενα ποσοστά απαρτίας και πλειοψηφίας για την έγκυρη λήψη αποφάσεων από το Δ.Σ της Bestline (άρθρα 4.4 και 4.5 Συμφωνίας).
- δ) Τον τρόπο άσκησης ελέγχου επί της Bestline και τη στελέχωσή της, ιδίως μετά τη μετατροπή της σε ΕΠΠ (άρθρο 4.2 συμφωνίας).

Με τη συμφωνία της 24 Απριλίου 2008, ΔΕΜΚΟ και Ταχυδρομικό Ταμιευτήριο αποφάσισαν επίσης την εισαγωγή των μετοχών της Bestline στο ΧΑΑ, χωρίς αύξηση του μετοχικού της κεφαλαίου (άρθρο 3.1 γ Συμφωνίας). Εφόσον επιτευχθεί τελικά η εισαγωγή των μετοχών της Bestline στο ΧΑΑ, η μετοχική σύνθεσή της θα διαμορφωθεί ως ακολούθως:

- ΤΤ : 43%
- ΔΕΜΚΟ : 37%
- ΕΠΕΝΔΥΤΙΚΟ ΚΟΙΝΟ: 20%

Ωστόσο, όπως διευκρινίζεται ρητά στη γνωστοποίηση, τα ανωτέρω αναφερόμενα σχετικά με τη σύνθεση του Διοικητικού Συμβουλίου και την απαιτούμενη απαρτία και πλειοψηφία για τη

λήψη αποφάσεων θα εξακολουθήσουν να ισχύουν και μετά την εισαγωγή των μετοχών της Bestline στο ΧΑΑ και ο έλεγχος θα εξακολουθεί να ασκείται από κοινού από τους πλειοψηφούντες μετόχους (ΔΕΜΚΟ και ΓΤ).

Η ολοκλήρωση της γνωστοποιούμενης συγκέντρωσης εξαρτάται από της επέλευση μιας σειράς γεγονότων:

Η γνωστοποιούμενη συγκέντρωση τελεί υπό την αναβλητική αίρεση της έγκρισής της από την Επιτροπή Ανταγωνισμού, σύμφωνα με τις σχετικές διατάξεις του Ν. 703/1977 (άρθρο 7.1.1 Συμφωνίας).

Κατά τη Γενική Συνέλευση της Bestline, που είχε προσκληθεί για την 2/5/2008, θα λαμβάνονταν κατά σειρά οι ακόλουθες αποφάσεις: (i) αύξηση του μετοχικού κεφαλαίου της, κατά ποσό [...] ευρώ, με κεφαλαιοποίηση αποθεματικών (άρθρο 1.1 Συμφωνίας), (ii) μείωση ονομαστικής αξίας των μετοχών από [...] ευρώ σε [...] ευρώ η κάθε μία (άρθρο 1.1 Συμφωνίας), (iii) αύξηση του μετοχικού κεφαλαίου σε μετρητά κατά ποσό [...] ευρώ, με την έκδοση [...] νέων κοινών ονομαστικών μετοχών, ονομαστικής αξίας [...] ευρώ η κάθε μία, με τιμή διάθεσης [...] ευρώ, με αντίστοιχη παραίτηση της ΔΕΜΚΟ από το δικαίωμα προτίμησης για συμμετοχή στην εν λόγω αύξηση (άρθρο 2.1.1. Συμφωνίας).

Εντός προθεσμίας δέκα εργασίμων ημερών από την έγκριση της γνωστοποιούμενης συγκέντρωσης από την Επιτροπή Ανταγωνισμού το Διοικητικό Συμβούλιο της Bestline θα αποφασίσει τη διάθεση του συνόλου των εκδοθησόμενων συνεπεία της αύξησης μετοχών στο ΓΤ (άρθρο 2.1.2. Συμφωνίας), καθορίζοντας την προθεσμία εντός της οποίας το ΓΤ θα πρέπει να προβεί στην ολοσχερή καταβολή του αντιτίμου των μετοχών αυτών με βάση την τιμή διάθεσης τους, ώστε να αποκτήσει με τον τρόπο αυτό το 50%, του μετοχικού κεφαλαίου της Bestline (άρθρο 2.1.3 Συμφωνίας).

Εντός τριάντα (30) ημερών από την πιστοποίηση της καταβολής της ως άνω αύξησης του μετοχικού κεφαλαίου θα ληφθεί απόφαση της Γενικής Συνέλευσης της Bestline για την τροποποίηση του καταστατικού της σκοπού και τη μετατροπή της σε ΕΠΠ, ενώ με επιμέλεια του Διοικητικού Συμβουλίου αυτής θα υποβληθεί σχετική αίτηση χορήγησης άδειας λειτουργίας στην Τράπεζα της Ελλάδος (άρθρο 3.1 Συμφωνίας)

Μετά τη χορήγηση της άδειας λειτουργίας από την Τράπεζα της Ελλάδος και πάντως εντός δεκαοκτώ (18) συνολικά μηνών από την εκ μέρους του ΓΤ καταβολή της αύξησης του μετοχικού κεφαλαίου, θα υποβληθεί αίτηση εισαγωγής των μετοχών της Bestline στο Χρηματιστήριο Αξιών Αθηνών (άρθρο 3.1 Συμφωνίας).

II. ΤΑ ΜΕΡΗ

A. «ΤΑΧΥΔΡΟΜΙΚΟ ΤΑΜΙΕΥΤΗΡΙΟ ΕΛΛΑΔΟΣ Α.Τ.Ε.»

Το Ταχυδρομικό Ταμειυτήριο Ελλάδος Α.Τ.Ε. έχει λάβει άδεια από την Τράπεζα της Ελλάδος και λειτουργεί νόμιμα στην Ελλάδα ως πιστωτικό ίδρυμα, κατά την έννοια της παρ. 1 του άρθρου 2 Ν.3601/2007.

Ο καταστατικός σκοπός του ΓΤ συνίσταται στη, για δικό του λογαριασμό ή για λογαριασμό τρίτων, στην Ελλάδα και την αλλοδαπή, αυτοτελώς ή σε συνεργασία ή κοινοπραξία,

διενέργεια άνευ περιορισμού ή άλλης διακρίσεως, του συνόλου των εργασιών και δραστηριοτήτων που εκάστοτε επιτρέπονται σε ημεδαπά πιστωτικά ιδρύματα από την κείμενη νομοθεσία.

Ειδικότερα, ο καταστατικός σκοπός του ΤΤ περιλαμβάνει:

- 1) Αποδοχή, εντόκως ή ατόκως, οποιασδήποτε μορφής καταθέσεων ή άλλων επιστρεπτέων κεφαλαίων σε ευρώ ή ξένο νόμισμα.
- 2) Χορήγηση δανείων και πιστώσεων κάθε είδους, παροχή εγγυήσεων υπέρ τρίτων, απόκτηση ή εκχώρηση απαιτήσεων, καθώς και διαμεσολάβηση στη χρηματοδότηση επιχειρήσεων ή τη μεταξύ αυτών συνεργασία, καθώς και η έκδοση και διαχείριση μέσων πληρωμών.
- 3) Λήψη δανείων, πιστώσεων ή εγγυήσεων και έκδοση χρεογράφων για την άντληση κεφαλαίων.
- 4) Πράξεις διενέργειας πληρωμών και μεταφοράς κεφαλαίων, καθώς και χρηματοδότησης του εξωτερικού εμπορίου.
- 5) Φύλαξη, οργάνωση και διαχείριση πάσης φύσεως κινητών αξιών, χρεογράφων, χρηματοοικονομικών προϊόντων και γενικά περιουσιακών στοιχείων συμπεριλαμβανομένου του χαρτοφυλακίου αυτών, διενέργεια συναλλαγών επί αυτών, για ίδιο λογαριασμό ή για λογαριασμό τρίτων, ως και παροχή συναφών υπηρεσιών και συμβουλών.
- 6) Ίδρυση ή συμμετοχή σε ημεδαπές ή αλλοδαπές επιχειρήσεις πάσης φύσεως που δραστηριοποιούνται στην αγορά χρήματος, κεφαλαιαγοράς και γενικότερα στον ευρύτερο χρηματοπιστωτικό και επενδυτικό τομέα.
- 7) Παροχή υπηρεσιών αναδόχου, συμμετοχή στην έκδοση και στη διάθεση τίτλων, παροχή συμβουλευτικών υπηρεσιών χρηματοοικονομικής αναδιάρθρωσης, πρακτορεία επιχειρηματικών απαιτήσεων, παροχή εμπορικών υπηρεσιών και υπηρεσιών εκμίσθωσης θυρίδων και η παροχή επενδυτικών υπηρεσιών του Ν.2396/1996 (ήδη Ν.3606/2007).

Η δραστηριότητά του ΤΤ εκτείνεται σε ολόκληρο το φάσμα των τραπεζικών προϊόντων και υπηρεσιών, ωστόσο η παραγωγή του ΤΤ σε πιστωτικές κάρτες και στη χορήγηση καταναλωτικών δανείων δεν είναι ιδιαίτερα αναπτυγμένη.

Το ΤΤ προωθεί τα προϊόντα του αφενός μεν μέσω του δικτύου των καταστημάτων του , αφετέρου δε μέσω του δικτύου καταστημάτων των ΕΛΤΑ, με τα οποία το ΤΤ έχει συνάψει συμφωνία συνεργασίας για την προώθηση των χρηματοοικονομικών προϊόντων του μέσω του δικτύου καταστημάτων των ΕΛΤΑ.

Συγκεκριμένα, η προώθηση των χρηματοοικονομικών προϊόντων και υπηρεσιών του ΤΤ πραγματοποιείται μέσω:

- 140 καταστημάτων που τηρεί σε 64 πόλεις της Ελλάδος
- 840 συνεργαζόμενων καταστημάτων ΕΛΤΑ σε όλη την Ελλάδα

Η διάρθρωση του Διοικητικού Συμβουλίου του Ταχυδρομικού Ταμειυτηρίου έως την 30^η Ιουνίου 2009 έχει ως ακολούθως: Φιλίππιδης Άγγελος, Πρόεδρος, Εκτελεστικό μέλος,

Καμινάρης Αντώνιος, Αντιπρόεδρος Α', Εκτελεστικό μέλος, Μήτρειντσες Χρήστος, Αντιπρόεδρος Β', Εκτελεστικό μέλος, Ταπρατζής Ανδρέας, Μέλος, Μη εκτελεστικό, Χαλκιάς Ιωάννης, Μέλος (Ανεξάρτητο Μη Εκτελεστικό Μέλος), Λαμπρόπουλος Κωνσταντίνος, Μέλος, Μη εκτελεστικό, Χατζημιχάλης Δημητριος Μέλος, Μη εκτελεστικό, Μιχαλοπούλου Αδαμαντία, Μέλος, Μη εκτελεστικό, Σπηλιόπουλος Βασίλειος, Μέλος, Ανεξάρτητο μη εκτελεστικό μέλος, Κοτσίρης Κωνσταντίνος, Μέλος, Μη εκτελεστικό, και Τσαγδής Ιωάννης, Μέλος, Μη εκτελεστικό.

Το ΤΤ αποτελεί εισηγμένη εταιρεία στο Χρηματιστήριο Αξιών Αθηνών, ήδη από 5/6/2006, βασικός δε μέτοχός του είναι το Ελληνικό Δημόσιο, το οποίο κατέχει το 34,04% του μετοχικού του κεφαλαίου.

Δεύτερος μεγαλύτερος μέτοχος είναι η ανώνυμη εταιρεία «Ελληνικά Ταχυδρομεία Α.Ε.» (ΕΛΤΑ), που κατέχει το 9,90% του μετοχικού του κεφαλαίου (έμμεση συμμετοχή του Ελληνικού Δημοσίου). Το υπόλοιπο 56,06% του μετοχικού κεφαλαίου του ΤΤ κατέχεται από επενδυτικό κοινό.

Το Ταχυδρομικό Ταμιευτήριο κατέχει [...].

Το Ταχυδρομικό Ταμιευτήριο συμμετέχει με ποσοστό 10% στο μετοχικό κεφάλαιο της «Ελληνικά Ταχυδρομεία Α.Ε.» (ΕΛΤΑ).

Το Ταχυδρομικό Ταμιευτήριο συμμετέχει [...].

Ο κύκλος εργασιών του Ταχυδρομικού Ταμιευτηρίου για το οικονομικό έτος 2007 ανήλθε σε ευρώ 687.033.260,11 σε ατομική βάση και σε ευρώ 687.630.813,26 σε ενοποιημένη, τόσο σε εθνικό όσο και σε παγκόσμιο επίπεδο.

B.1. «ΔΕΜΚΟ ΕΠΕΝΔΥΤΙΚΗ ΚΑΙ ΕΜΠΟΡΙΚΗ Α.Ε.»

Η ΔΕΜΚΟ είναι εταιρεία συμμετοχών. Δραστηριοποιείται κατά κύριο λόγο στη διενέργεια επενδύσεων δια της συμμετοχής της στο κεφάλαιο ελληνικών και αλλοδαπών εταιρειών οποιασδήποτε εταιρικής μορφής, καθώς επίσης και στην παροχή κάθε είδους υπηρεσιών χρηματοοικονομικού συμβούλου. Ο ακριβής καταστατικός σκοπός της έχει ως ακολούθως:

- 1) Επενδύσεις εν γένει δια της συμμετοχής στο κεφάλαιο ελληνικών και αλλοδαπών εταιρειών οποιασδήποτε εταιρικής μορφής, οι οποίες επιδιώκουν οποιοδήποτε σκοπό.
- 2) Παροχή κάθε είδους υπηρεσιών χρηματοοικονομικού συμβούλου, όπως η προς επίτευξη κέρδους εκπόνηση οποιασδήποτε φύσης οικονομικών και τεχνικών μελετών για λογαριασμό τρίτων, παροχή σ' αυτούς συμβουλών και υπηρεσιών, οργάνωση επιχειρήσεων, οργάνωση εμπορικών εκθέσεων και συνεδρίων και κάθε άλλη συναφής εργασία.
- 3) Παροχή εγγυήσεων σχετικών προς τις επενδυτικές δραστηριότητες της Εταιρείας.
- 4) Οποιασδήποτε φύσης τουριστικές και εμπορικές επιχειρήσεις.
- 5) Διαμεσολάβηση για τη μίσθωση χώρων διαμονής για διακοπές, είτε κατά το χρονομεριστικό σύστημα (time sharing) είτε κατά το σύνηθες τοιούτο.
- 6) Διαμεσολάβηση για την πώληση χώρων διαμονής για διακοπές
- 7) Ανέγερση χώρων για τουριστική εκμετάλλευση εν γένει.

- 8) Αντιπροσώπευση ημεδαπών και αλλοδαπών επιχειρήσεων, οποιασδήποτε μορφής, οι οποίες έχουν τους αυτούς ή παρεμφερείς σκοπούς.
- 9) Κάθε εργασία συναφής προς τους ανωτέρω σκοπούς.

Το ισχύον Διοικητικό Συμβούλιο της ΔΕΜΚΟ, η θητεία του οποίου λήγει στις 5.2.2009, έχει την ακόλουθη σύνθεση, σύμφωνα με το αρ. 13191/16.11.2007 φύλλο της Εφημερίδας της Κυβερνήσεως (Τεύχος ΑΕ-ΕΠΕ): Δημήτριος Κοντομηνάς του Παναγιώτη, Πρόεδρος, Μαρία Κοντομηνά του Δημητρίου, Αντιπρόεδρος, Γεώργιος Σουβατζής του Χαραλάμπους, Διευθύνων Σύμβουλος, και Ματθαίος Ντούλος του Λυκούργου, Μέλος.

Η ΔΕΜΚΟ ελέγχεται από τον κ. Δημήτριο Κοντομηνά, ο οποίος κατέχει [...].

(α) Οι εταιρείες που ελέγχονται, [...]:

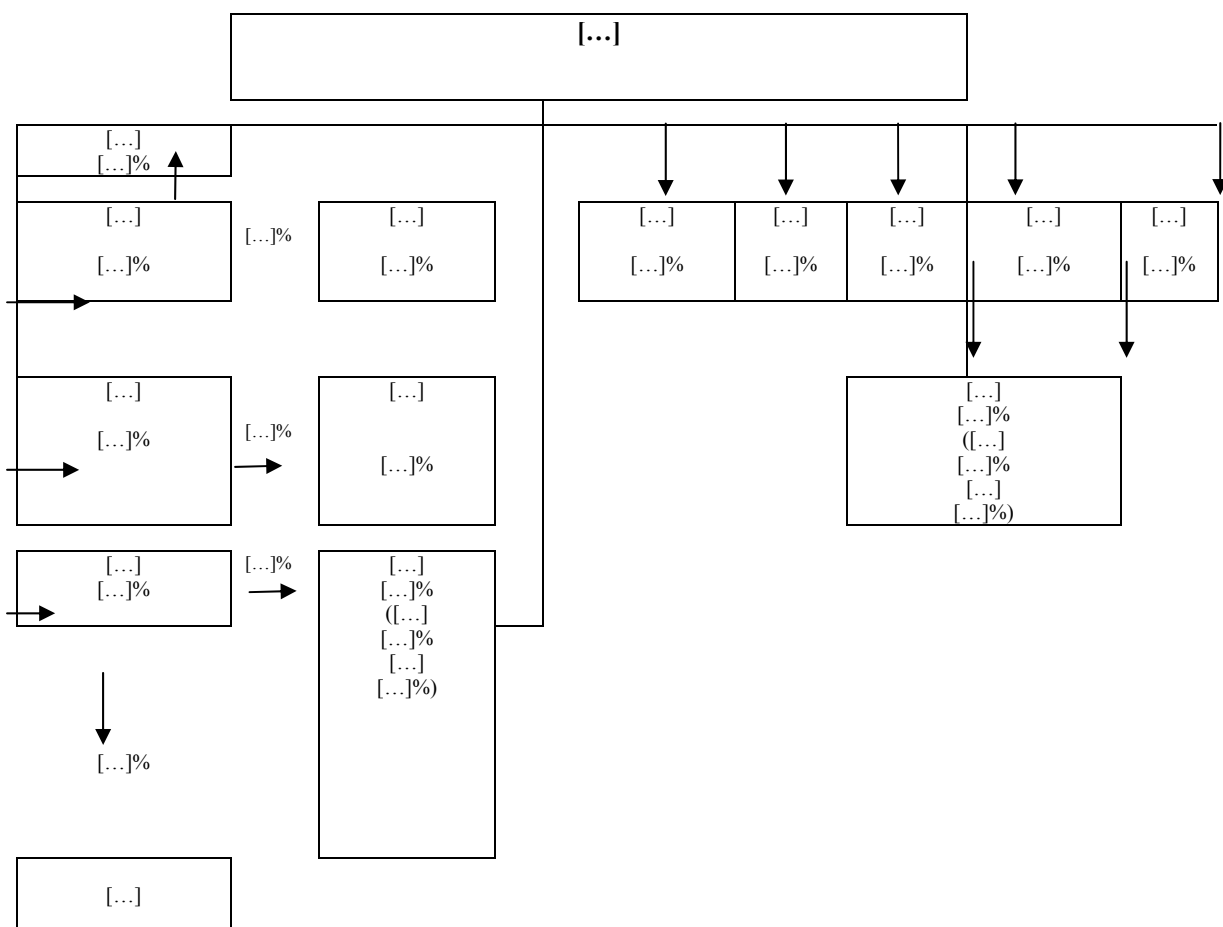

Η ΔΕΜΚΟ έχει κύκλο εργασιών μόνο στην Ελλάδα, καθώς δε δραστηριοποιείται εκτός Ελλάδος. Ο κύκλος εργασιών της ΔΕΜΚΟ για το οικονομικό έτος 2006 ήταν μηδενικός, ενώ για το οικονομικό έτος 2007 ανέρχεται, κατ' εκτίμηση, στο ποσό των 747.562,99 ευρώ.

Ο κύκλος εργασιών κατά το οικονομικό έτος 2006 καθώς και ο εκτιμώμενος κύκλος εργασιών για το οικονομικό έτος 2007, των εταιρειών που ελέγχονται άμεσα ή έμμεσα από τη ΔΕΜΚΟ και οι οποίες δραστηριοποιούνται μόνο στην Ελλάδα, παρατίθεται στον ακόλουθο πίνακα ([...]):

ΕΠΩΝΥΜΙΑ	2006 (Ποσό σε Ευρώ)	Εκτίμηση για 2007 (Ποσό σε ευρώ)
[...]	[...]	[...]
[...]	[...]	[...]
[...]	[...]	[...]
[...]	[...]	[...]
[...]	[...]	[...]
[...]	[...]	[...]
[...]	[...]	[...]
[...]	[...]	[...]
[...]	[...]	[...]
[...]	[...]	[...]
[...]	[...]	[...]
[...]	[...]	[...]
[...]	[...]	[...]
[...]	[...]	[...]
[...]	[...]	[...]
[...]	[...]	[...]
[...]	[...]	[...]
[...]	[...]	[...]
ΣΥΝΟΛΟ	54.859.191,09	58.056.082,88

(β) Οι εταιρείες [...].

Οι εταιρείες που ελέγχονται άμεσα ή έμμεσα από τον κ. Δημήτριο Κοντομηνά έχουν κύκλο εργασιών μόνο στην Ελλάδα. Ο κύκλος εργασιών των εταιρειών αυτών κατά το οικονομικό έτος 2006, καθώς και ο εκτιμώμενος κύκλος εργασιών τους για το οικονομικό έτος 2007, αντίστοιχα, έχει ως εξής: [...] €0 και €4.304,99, [...] €41.689.408,00 και €42.924.305,39, [...] €32.311.008,70 και €31.654.438,67, [...] €9.280,346,18 και €10.476.364,53, [...] €4.922.602,27 και €507.890,78, [...] €34.358,55 και €20.639,90, [...] €6.742,786,42 και €388.992,48, [...] €0 και €0, [...] ΑΣΦΑΛΕΙΑΣ Α.Ε.” €0 και €1.063.800,00, [...] €1.149.077,16 και €845.550,11, [...] €84.003.983,58 και €92.799.091,38.

B.2. ΜΠΕΣΤΛΑΪΝ CARDS ΠΑΡΟΧΗ ΟΙΚΟΝΟΜΙΚΩΝ ΥΠΗΡΕΣΙΩΝ ΑΝΩΝΥΜΗ ΕΤΑΙΡΙΑ «BESTLINE CARDS SERVICES ΑΝΩΝΥΜΗ ΕΤΑΙΡΙΑ»

Η BESTLINE συστάθηκε το έτος 1990 με διάρκεια 99 ετών. Δραστηριοποιείται κυρίως στη διαμεσολάβηση για τη διάθεση με κάθε τρόπο και μέσο και τη διαχείριση πιστωτικών και χρεωστικών καρτών και καρτών πληρωμής, για την προώθηση γενικά τραπεζικών προϊόντων και υπηρεσιών, καθώς και προϊόντων και υπηρεσιών του ευρύτερου χρηματοοικονομικού τομέα, καθώς επίσης για την είσπραξη απαιτήσεων τρίτων. Στα πλαίσια των δραστηριοτήτων της έχει αναπτυχθεί τμήμα Telemarketing, που ειδικεύεται στην προώθηση προϊόντων και υπηρεσιών μέσω τηλεφώνου (inbound και outbound), καλύπτοντας μια ευρεία γκάμα προϊόντων και υπηρεσιών, όπως τραπεζικά, ασφαλιστικά, εκδοτικά και τεχνολογικά, καθώς επίσης και η δραστηριότητα της διεξαγωγής διαγωνισμών και ερευνών αγοράς. Συγκεκριμένα, ο καταστατικός σκοπός της Bestline περιλαμβάνει τα ακόλουθα:

- 1) Διαμεσολάβηση για τη διάθεση με κάθε τρόπο και μέσο Πιστωτικών και Χρεωστικών καρτών (credit and debit cards) καθώς και διεξαγωγή της διαχείρισης αυτών.
- 2) Έκδοση, διάθεση και διαχείριση Καρτών Πληρωμής.
- 3) Διαμεσολάβηση στη προώθηση τραπεζικών προϊόντων και υπηρεσιών καθώς και προϊόντων και υπηρεσιών του ευρύτερου χρηματοοικονομικού τομέα.

- 4) Διαμεσολάβηση και παροχή υπηρεσιών γενικά στο τομέα των πωλήσεων κάθε είδους προϊόντων καθώς επίσης αγορά για μεταπώληση αυτών με οποιονδήποτε τρόπο, ιδιαίτερα δε με αλληλογραφία, τηλέφωνο τέλεξ τηλεόραση.
- 5) Διαμεσολάβηση για είσπραξη απαιτήσεων τρίτων.
- 6) Αντιπροσώπευση επιχειρήσεων που είχαν αντικείμενο την παραγωγή ή εμπορία κάθε είδους προϊόντων.
- 7) Διαχείριση ακινήτων, εκτίμηση αξίας ακινήτων και παροχή συμβουλευτικών υπηρεσιών για ακίνητα.
- 8) Διαμεσολάβηση στην προώθηση προγραμμάτων χρηματοδοτικής μίσθωσης (leasing).
- 9) Παροχή υπηρεσιών στον τομέα ταξιδίων και τουρισμού, στον τομέα οργάνωσης εκθέσεων και συνεδρίων και κάθε άλλο παρεμφερή τομέα.
- 10) Αντιπροσώπευση επιχειρήσεων που επιδιώκουν οποιοδήποτε σκοπό από τους παραπάνω ή παρεμφερή.
- 11) Συμμετοχή σε επιχειρήσεις που επιδιώκουν οποιοδήποτε σκοπό από τους παραπάνω ή παρεμφερή.

1. Διαμεσολάβηση στην προώθηση και διαχείριση πιστωτικών καρτών και λοιπών τραπεζικών προϊόντων

1.1. Περιγραφή σημερινού αντικείμενου εργασιών της Bestline:

Σύμφωνα με τον καταστατικό της σκοπό, η Bestline δραστηριοποιείται σήμερα στον τομέα της διαμεσολάβησης στην προώθηση και διαχείριση πιστωτικών καρτών και λοιπών τραπεζικών προϊόντων. Οι διαμεσολαβητικές αυτές υπηρεσίες και εργασίες παρέχονται σήμερα από τη Bestline αποκλειστικά και μόνο για την προώθηση και διαχείριση των ακόλουθων πιστωτικών καρτών συνεργασίας (οι «*Co-branded Κάρτες*»), που εκδίδονται από τη Millennium Bank σε συνεργασία με τη Bestline, η οποία έχει την αποκλειστική ευθύνη για τη διαμεσολάβηση στην προώθηση και διαχείρισή τους:

- Interamerican Visa & Mastercard
- Interamerican Auto Club
- Bestline Visa & Mastercard
- Atlantik Club Bonus
- International Service Oil Visa

Στα πλαίσια αυτά, στο σημερινό αντικείμενο εργασιών της Bestline περιλαμβάνονται, κατά κύριο λόγο, οι ακόλουθες δραστηριότητες και υπηρεσίες αναφορικά με την προώθηση και διαχείριση Co-branded Καρτών:

(α) Προώθηση

- Προώθηση με κάθε, εύλογο κατά την κρίση της, τρόπο και μέσο της πώλησης των Co-branded Καρτών.
- Προώθηση στους πελάτες της, που κρίνει ότι πληρούν τις προϋποθέσεις φερεγγυότητας και πιστοληπτικής ικανότητας, των εντύπων αιτήσεων/συμβάσεων έκδοσης και

χορήγησης των Co-branded Καρτών, το περιεχόμενο των οποίων καθορίζεται από κοινού από την Bestline και τη MILLENNIUM BANK.

- Παραγωγή του τυχόν σχεδιαζόμενου διαφημιστικού υλικού αναφορικά με τις Co-branded Κάρτες και αποστολή τους στους παραλήπτες.
- Συμπλήρωση και λήψη από τους υποψήφιους κατόχους, που πληρούν τις προϋποθέσεις, των προβλεπόμενων δικαιολογητικών.
- Σχεδιασμός, επιμέλεια, εκτέλεση και υποστήριξη προγραμμάτων δραστηριοποίησης και διατήρησης των κατόχων των Co-branded Καρτών.

(β) Διαχείριση

- Διεκπεραίωση της έκδοσης των Co-branded Καρτών, καθώς και της επανέκδοσής τους σε περίπτωση ανανέωσης, σύμφωνα με την εκάστοτε συμβατικά προβλεπόμενη διαδικασία,
- Μέριμνα για την ορθή συμπλήρωση και λήψη από τους υποψήφιους κατόχους των Co-branded Καρτών των απαιτούμενων εγγράφων και δικαιολογητικών
- Έλεγχος για το κατά πόσο οι υποβαλλόμενες αιτήσεις και τα συνοδευτικά αυτών έγγραφα πληρούν τις προϋποθέσεις χορήγησης της Co-branded Κάρτας και εν συνεχεία αξιολόγηση αυτών με βάση τα πιστωτικά κριτήρια που έχουν θέσει από κοινού η Bestline και η MILLENNIUM BANK για τη χορήγηση της Co-branded Κάρτας.
- Διεκπεραίωση όλων των σχετικών διαδικασιών για την έκδοση των Co-branded Καρτών στο όνομα όσων εκ των πελατών πληρούν τις προϋποθέσεις και εγκριθούν πιστωτικά οι αιτήσεις τους. Στα πλαίσια αυτά η Bestline προβαίνει είτε σε αποστολή ταχυδρομικά των Co-branded Καρτών στους πελάτες, είτε σε παράδοσή τους στα γραφεία της.
- Παραγγελία και προμήθεια των εντύπων (αιτήσεων / συμβάσεων, μηνιαίων καταστάσεων λογαριασμών κλπ.), τα οποία είναι απαραίτητα για την έκδοση, χρήση και παρακολούθηση των Co-branded Καρτών.
- Παραγγελία, προμήθεια και φύλαξη των πλαστικών δελτίων των Co-branded Καρτών.
- Παραγωγή των προσωπικών κωδικών αριθμών (Personal Identification Numbers-PIN) των Co-branded Καρτών, ακολουθώντας τις διεθνείς προδιαγραφές και τους κανόνες ασφαλείας της VISA INTERNATIONAL και των λοιπών διεθνών οργανισμών, και γνωστοποίηση αυτών στους κατόχους.
- Υπηρεσίες εξυπηρέτησης (customer service) των κατόχων.
- Παρακολούθηση και διεκπεραίωση όλων των σχετικών με τις Co-branded Κάρτες λογαριασμών, εισπράξεων και πληρωμών, συμπεριλαμβανομένων της αποστολής των μηνιαίων καταστάσεων λογαριασμών προς τους κατόχους (statements), της είσπραξης των μηνιαίων δόσεων από τους κατόχους προς εξόφληση της εκάστοτε οφειλής τους, τις πληρωμές δικαιωμάτων (royalties) προς τη VISA INTERNATIONAL κλπ., καθώς και της είσπραξης των ετησίων συνδρομών από τους κατόχους.
- Παρακολούθηση και εξώδικη επιδίωξη της είσπραξης ληξιπρόθεσμων οφειλών των κατόχων, σε όλα τα επίπεδα καθυστέρησης, πριν από την προσφυγή της MILLENNIUM BANK σε δικαστική διαδικασία αναγκαστικής είσπραξής τους σε περίπτωση υπερημερίας. Η MILLENNIUM BANK, κατόπιν υπόδειξης της Bestline, μπορεί να

συμβληθεί με τρίτους για πρόσθετη προσπάθεια εξώδικης είσπραξης ληξιπροθέσμων οφειλών.

Με την ολοκλήρωση της γνωστοποιούμενης συγκέντρωσης και τη μετατροπή της Bestline σε ΕΠΠ, ο καταστατικός της σκοπός θα συνίσταται στην παροχή δανείων ή πιστώσεων οποιασδήποτε μορφής σε φυσικά πρόσωπα για την κάλυψη καταναλωτικών και προσωπικών τους αναγκών, συμπεριλαμβανομένης της έκδοσης, διάθεσης και διαχείρισης πιστωτικών δελτίων και καρτών διευκόλυνσης πληρωμών.

Η Bestline δεν διαθέτει καταστήματα. Η προώθηση των χρηματοδοτικών προϊόντων της, μετά τη μετατροπή της σε ΕΠΠ, θα πραγματοποιείται μέσω εναλλακτικών δικτύων διανομής, τα οποία έχει ήδη αναπτύξει στα πλαίσια της υφιστάμενης επιχειρηματικής της δραστηριότητας. Ειδικά αναφορικά με την προώθηση των πιστωτικών καρτών έκδοσής της, αυτή θα πραγματοποιείται μέσω του δικτύου των καταστημάτων του ΤΤ και των συνεργαζόμενων με αυτό δικτύων (ιδίως των συνεργαζόμενων καταστημάτων των ΕΛΤΑ) δυνάμει της Σύμβασης Δικτύου.

Η Bestline ελέγχεται από τη ΔΕΜΚΟ, η οποία κατέχει το σύνολο (100%) του μετοχικού της κεφαλαίου.

Η Bestline κατέχει το 99,995% του μετοχικού κεφαλαίου της εταιρείας «ΜΠΕΣΤΛΑΙΝ ΑΝΩΝΥΜΗ ΕΤΑΙΡΕΙΑ ΔΙΑΝΟΜΗΣ ΑΣΦΑΛΙΣΤΙΚΩΝ ΚΑΙ ΧΡΗΜΑΤΟΟΙΚΟΝΟΜΙΚΩΝ ΠΡΟΪΟΝΤΩΝ» ο καταστατικός σκοπός της οποίας συνίσταται στη διαμεσολάβηση στην προώθηση των πωλήσεων ασφαλιστικών και χρηματοοικονομικών προϊόντων. Ωστόσο, η εταιρεία αυτή ουδέποτε ανέπτυξε επιχειρηματική δραστηριότητα μέχρι σήμερα.

Το ισχύον Διοικητικό Συμβούλιο της Bestline, η θητεία του οποίου λήγει στις 21.8.2008, έχει την ακόλουθη σύνθεση, σύμφωνα με το αρ. 1637/8.3.2007 φύλλο της Εφημερίδας της Κυβερνήσεως (Τεύχος ΑΕ-ΕΠΕ): Κωνσταντίνος Μαυρογιάννης του Δημητρίου, Πρόεδρος, Γεώργιος Σουβατζής του Χαραλάμπους, Αντιπρόεδρος, Ιωάννης Ρόρρης του Γεωργίου, Διευθύνων Σύμβουλος, Μαρία Κοντομηνά του Δημητρίου, Μέλος, Ματθαίος Ντούλος του Λυκούργου, Μέλος, Ελένη Ξηνταράκου του Κυριακούλη, Μέλος, και Δημήτριος Κάλτσας, Μέλος.

Ο κύκλος εργασιών της Bestline και των εταιρειών που ελέγχει έχουν υπολογισθεί στον όμιλο της ΔΕΜΚΟ. Για συστηματικούς λόγους όμως αναφέρουμε ότι η Bestline έχει κύκλο εργασιών μόνο στην Ελλάδα, καθώς δε δραστηριοποιείται εκτός Ελλάδος και για το οικονομικό έτος 2006 ανήλθε στο ποσό των 7.698.008,98 ευρώ, ενώ για το οικονομικό έτος 2007 ανέρχεται κατ' εκτίμηση στο ποσό των 7.698.088,98 ευρώ.

III. ΣΧΕΤΙΚΗ ΑΓΟΡΑ – ΜΕΡΙΔΙΑ - ΑΝΤΑΓΩΝΙΣΜΟΣ

1. Ο ευρύτερος χρηματοπιστωτικός τομέας διακρίνεται σε πολλές επιμέρους ξεχωριστές, μη αλληλοκαλυπτόμενες αγορές προϊόντων και υπηρεσιών, όπως η λιανική τραπεζική (retail banking), η παροχή καινοτομικού κεφαλαίου (venture capital), η παροχή υπηρεσιών σε επιχειρήσεις (corporate banking), η παροχή επενδυτικών υπηρεσιών (investment banking) κλπ.

Ειδικότερα στην αγορά της λιανικής τραπεζικής (retail banking) περιλαμβάνεται η παροχή τραπεζικών προϊόντων και υπηρεσιών σε νοικοκυριά και ιδίως (ι) στεγαστικά, καταναλωτικά και λοιπά δάνεια (ιι) πιστωτικές κάρτες (ιιι) καταθέσεις και λοιπά καταθετικά προϊόντα, καθώς και άλλες μορφές διαχείρισης κεφαλαίων.

Η αγορά της καταναλωτικής πίστης περιλαμβάνει τα καταναλωτικά και προσωπικά δάνεια και τις πιστωτικές κάρτες. Η καταναλωτική πίστη μαζί με τη στεγαστική πίστη συνθέτουν συνολικά το δανεισμό των νοικοκυριών από τα Νομισματικά Χρηματοπιστωτικά Ιδρύματα. Τα επιμέρους μερίδια του δανεισμού των νοικοκυριών κατά το 2007 διαμορφώθηκαν ως εξής:

- Στεγαστικά δάνεια: 66%
- Καταναλωτικά Δάνεια: 22%
- Πιστωτικές Κάρτες: 9%
- Λοιπά Δάνεια (Προσωπικά Δάνεια και Δάνεια έναντι Δικαιολογητικών): 3%

Μετά την άρση των περιορισμών για την παροχή πίστωσης σε καταναλωτές το 2003, ακολούθησε ραγδαία ανάπτυξη της αγοράς της καταναλωτικής πίστης στην Ελλάδα. Οι Έλληνες καταναλωτές παρουσιάστηκαν, μάλιστα, ιδιαίτερα πρόθυμοι για τη χρηματοδότησή τους προς κάλυψη καταναλωτικών αναγκών η οποία διατηρείται επί σειρά ετών σε ιδιαίτερα υψηλά επίπεδα. Οι έντονες αυξητικές τάσεις του ρυθμού πιστωτικής επέκτασης προς τους καταναλωτές διατηρήθηκαν μέχρι και το 2005. Τα υπόλοιπα καταναλωτικής πίστης, ως ποσοστού της λιανικής τραπεζικής, κατά το χρονικό διάστημα 2001-2005 κυμάνθηκαν μεταξύ 31,5%-34%.

Το 2006 ο ρυθμός της πιστωτικής επέκτασης προς τα νοικοκυριά εμφάνισε πτωτικές τάσεις, οι οποίες συνεχίστηκαν και το 2007. Η εξέλιξη αυτή αποδίδεται κατά βάση στους ακόλουθους παράγοντες:

- Την υποχώρηση του ρυθμού αύξησης των καταναλωτικών και επενδυτικών δαπανών των νοικοκυριών,
- Την περιορισμένη αύξηση των επιτοκίων δανεισμού από τα ιστορικά χαμηλά επίπεδά τους και
- Τη σταδιακή ωρίμανση της αγοράς δανείων προς τα νοικοκυριά, καθώς αυξάνεται η δανειακή τους επιβάρυνση.

Σύμφωνα με το Δελτίο Οικονομικής Συγκυρίας (2007) της Τράπεζας της Ελλάδος, τα υπόλοιπα της καταναλωτικής πίστης κατά την 31/12/2007 ανήλθαν συνολικά σε ποσό 27.543,2 εκ. ευρώ το οποίο επιμερίζεται ως ακολούθως:

- 7.676 εκατ. ευρώ σε πιστωτικές κάρτες
- 19.867,3 εκατ. ευρώ σε λοιπά καταναλωτικά δάνεια (περιλαμβάνονται τα καταναλωτικά δάνεια με δικαιολογητικά και τα προσωπικά δάνεια).

2. Στο πλαίσιο των συνθηκών έντονου ανταγωνισμού που επικρατούν στην ελληνική αγορά της καταναλωτικής πίστης, έχουν διαμορφωθεί και προωθούνται από τα πιστωτικά/χρηματοδοτικά ιδρύματα πληθώρα προϊόντων μεταφοράς υπολοίπων, τα οποία

συνήθως προσφέρουν ιδιαίτερα ελκυστικούς όρους, προκειμένου να επιτυγχάνεται κάθε φορά ο στόχος της προσέλκυσης πελατών από ανταγωνιστές.

Τα διάφορα προϊόντα καταναλωτικής πίστης που προσφέρονται από τα πιστωτικά και χρηματοδοτικά ιδρύματα εμφανίζουν υψηλό βαθμό εναλλαξιμότητας, μπορούν δε εύκολα να αντιγραφούν από άλλους ανταγωνιστές. Στις περισσότερες μάλιστα περιπτώσεις προώθησης ενός νέου χρηματοδοτικού προϊόντος, οι ανταγωνιστές στη σχετική αγορά προβαίνουν άμεσα στη δημιουργία και προώθηση παρόμοιων προϊόντων. Τα χαρακτηριστικά, ως προς τα οποία μπορεί να διαφοροποιούνται μεταξύ τους τα προϊόντα καταναλωτικής πίστης, είναι ιδίως η διάρκεια της χρηματοδότησης, η μορφή (σταθερό ή κυμαινόμενο) και το ύψος του επιτοκίου, η επιβολή τυχόν εξόδων ή η απαλλαγή από αυτά, η παροχή περιόδου χάριτος κλπ. Μεγαλύτερη διαφοροποίηση παρουσιάζουν ιδίως τα χρηματοδοτικά προϊόντα που προωθούνται από εμπορικές επιχειρήσεις προς τους πελάτες τους, στα πλαίσια συνεργασιών μεταξύ των εμπορικών επιχειρήσεων και πιστωτικών/χρηματοδοτικών ιδρυμάτων. Στην τελευταία αυτή περίπτωση, ιδιαίτερο ρόλο διαδραματίζουν και τα διάφορα προγράμματα ανταμοιβής και αφοσίωσης (loyalty programs).

Οι σημαντικές περιπτώσεις εισόδου επιχειρήσεων στην ελληνική αγορά καταναλωτικής πίστης κατά τα τελευταία πέντε (5) έτη παρουσιάζονται στον παρακάτω πίνακα:

Μορφή Εισόδου	2003	2004	2005	2006	2007
Νέα Είσοδος	«Εμπορική Credicom Τράπεζα Α.Ε.»		VW Bank	BMW Financial Services «SFS Hellasfinance Ανώνυμη Εταιρεία Παροχής Πιστώσεων»	«Καρφούρ Μαρινόπουλος Ανώνυμη Εταιρεία Παροχής Πιστώσεων»
Συγχώνευση/ Εξαγορά		Εξαγορά Γενικής Τράπεζας από τη Societe Generale		Απόκτηση του 71,97% του μετοχ. κεφαλαίου της Εμπορικής Τράπεζας από την Credit Agricole	Συγχώνευση Marfin – Εγνατίας – Λαϊκής Τράπεζας

3. Η παρούσα συγκέντρωση αφορά πρωτίστως τον κλάδο της καταναλωτικής πίστης, ήτοι της παροχής δανείων κάθε μορφής και γενικά πιστωτικών διευκολύνσεων προς φυσικά πρόσωπα, για την κάλυψη καταναλωτικών και εν γένει προσωπικών αναγκών τους, συμπεριλαμβανόμενης της έκδοσης και χορήγησης πιστωτικών καρτών. Δεδομένου ότι η Bestline θα λάβει άδεια λειτουργίας από την Τράπεζα της Ελλάδος ως ΕΠΠ, σχετική αγορά της γνωστοποιούμενης συγκέντρωσης αποτελεί η καταναλωτική πίστη, η οποία αποτελεί μια σαφώς διακριτή επιμέρους αγορά του ευρύτερου τραπεζικού τομέα. Επίσης, στον κλάδο αυτό δραστηριοποιείται και το ΤΤ, στο πλαίσιο της άσκησης των τραπεζικών εργασιών του.

4. Τα μερίδια των συμμετεχόντων στη συγκέντρωση μερών στη συνολική αγορά της καταναλωτικής πίστης, σύμφωνα με τα γνωστοποιηθέντα στοιχεία, εμφανίζονται στον ακόλουθο πίνακα:

ΣΥΜΜΕΤΕΧΟΥΣΑ ΕΠΙΧΕΙΡΗΣΗ	ΜΕΡΙΔΙΟ ΑΓΟΡΑΣ 2006	ΜΕΡΙΔΙΟ ΑΓΟΡΑΣ 2007
TAXYΔΡΟΜΙΚΟ ΤΑΜΙΕΥΤΗΡΙΟ	5%	6%
ΔΕΜΚΟ	Δεν δραστηριοποιείται στη σχετική αγορά παρά μόνο μέσω της Bestline	Δεν δραστηριοποιείται στη σχετική αγορά παρά μόνο μέσω της Bestline
BESTLINE	0,25%	0,23%

Ειδικά για την περίπτωση που δεν θα επιτευχθεί τελικά η μετατροπή της Bestline σε ΕΠΠ, σχετική αγορά της γνωστοποιούμενης συγκέντρωσης αποτελεί ο (στενότερος) τομέας της διαμεσολάβησης στην προώθηση και διαχείριση τραπεζικών προϊόντων και εν γένει προϊόντων και υπηρεσιών του χρηματοπιστωτικού τομέα, στον οποίο δραστηριοποιείται σήμερα η Bestline. Αναφορικά με τη σχετική αυτή αγορά (της διαμεσολάβησης), θα πρέπει να αναφερθεί ότι είναι ευρύτατη, ανοικτή και ιδιαίτερα κατακερματισμένη καθώς υπάρχει πληθώρα επιχειρήσεων που δραστηριοποιούνται είτε συνολικά στον τομέα της διαμεσολάβησης στην προώθηση και διαχείριση χρηματοπιστωτικών προϊόντων είτε σε επιμέρους τμήματα του τομέα αυτού (π.χ direct marketing, call center, collections, statements, υποστήριξη και συντήρηση συσκευών POS κλπ.).

Όπως αναφέρεται στη με ημ. αρ. πρωτ 3545/27.05.2008 επιστολή των γνωστοποιουσών επιχειρήσεων, ο εν λόγω τομέας δεν μπορεί να νοηθεί στην πράξη ως μια διακριτή, αυτοτελής αγορά, ανεξάρτητη από τη σχετική αγορά των πιστωτικών καρτών, καθώς σε αυτόν δραστηριοποιούνται όλες οι τράπεζες και οι εταιρείες παροχής πιστώσεων, που εκδίδουν πιστωτικές κάρτες, είτε άμεσα (μέσω εξειδικευμένων τμημάτων τους) είτε μέσω θυγατρικών επιχειρήσεων. Όπως σημειώνουν οι γνωστοποιούσες, οι επιχειρήσεις, οι οποίες έχουν ως αποκλειστικό ή κύριο αντικείμενο εργασιών την προώθηση και διαχείριση πιστωτικών καρτών, είναι, κατά κανόνα, θυγατρικές τραπεζών.

Κατά συνέπεια, σε αυτή την περίπτωση, ως σχετική αγορά είναι ορθότερο να θεωρηθεί η αγορά των πιστωτικών καρτών.

5. Μεριδία στη σχετική αγορά των πιστωτικών καρτών.

Τα υπόλοιπα των δανείων μέσω πιστωτικών καρτών ανήλθαν σε ποσό 7.718,6 εκ. ευρώ το έτος 2006 και σε ποσό 7.676 εκ. ευρώ το έτος 2007. (Πηγή Τράπεζα της Ελλάδος, Νομισματική Πολιτική 2006-2007 και 2007-2008, αντίστοιχα). Σημειώνεται ότι στα ποσά αυτά δεν συμπεριλαμβάνονται τα τιτλοποιημένα δάνεια μέσω πιστωτικών καρτών.

Τα μερίδια των συμμετεχόντων στη συγκέντρωση μερών στην αγορά των πιστωτικών καρτών, σύμφωνα με τα γνωστοποιηθέντα στοιχεία, εμφανίζονται στον ακόλουθο πίνακα:

ΣΥΜΜΕΤΕΧΟΥΣΑ ΕΠΙΧΕΙΡΗΣΗ	ΜΕΡΙΔΙΟ ΑΓΟΡΑΣ 2006	ΜΕΡΙΔΙΟ ΑΓΟΡΑΣ 2007
TAXYΔΡΟΜΙΚΟ ΤΑΜΙΕΥΤΗΡΙΟ	1,66%	2,24%
ΔΕΜΚΟ	Δεν δραστηριοποιείται στη σχετική αγορά παρά μόνο μέσω της Bestline	Δεν δραστηριοποιείται στη σχετική αγορά παρά μόνο μέσω της Bestline
BESTLINE	0,83%	0,81%

6. Στην υπό εξέταση συγκέντρωση, δεν υφίστανται επηρεαζόμενες αγορές, δεδομένου ότι τα συμμετέχοντα μέρη δεν κατέχουν στις σχετικές αγορές συνολικό μερίδιο τουλάχιστον 15%, ούτε συνδέονται με κάθετες σχέσεις με ατομικό ή συνδυασμένο μερίδιο αγοράς τουλάχιστον 25%, με αποτέλεσμα η γνωστοποιούμενη συγκέντρωση να μην επηρεάζει σημαντικά το επίπεδο ανταγωνισμού στις σχετικές αγορές.

7. Ως σχετική γεωγραφική αγορά στην υπό κρίση συγκέντρωση θεωρείται η ελληνική Επικράτεια, δεδομένου ότι, εντός αυτής, οι όροι της παροχής υπηρεσιών καταναλωτικής πίστης (από κάθε πιστωτικό ίδρυμα) είναι ενιαίοι.

8. Σύμφωνα με τη γνωστοποίηση, η Bestline θα έχει ανεξάρτητη πρόσβαση στη σχετική αγορά της καταναλωτικής πίστης, και η επιχειρηματική της δραστηριότητα δε θα περιορίζεται απλώς στην παροχή υποστηρικτικών λειτουργιών και υπηρεσιών προς τις μητρικές της επιχειρήσεις (ΔΕΜΚΟ και ΤΤ), αλλά τα προϊόντα της θα προσφέρονται στους τελικούς καταναλωτές.

Δυνάμει της Σύμβασης χρήσης δικτύου που θα υπογραφεί μεταξύ της Bestline και του ΤΤ, το τελευταίο θα αναλάβει την προώθηση των πιστωτικών καρτών εκδόσεως της Bestline μέσω του δικτύου των καταστημάτων του, καθώς και των σημείων πώλησης των συνεργαζόμενων με το ΤΤ δικτύων. Ωστόσο, σύμφωνα με τις γνωστοποιούσες, η προώθηση αυτή δεν αναιρεί από τη Bestline το χαρακτήρα λειτουργικά αυτόνομης επιχείρησης για τους ακόλουθους λόγους:

- Η χρήση του δικτύου του ΤΤ από τη Bestline θα πραγματοποιηθεί έναντι ευλόγου ανταλλάγματος.
- Οι όροι της σύμβασης Χρήσης Δικτύου δεν αποκλίνουν από τις συνήθεις συμφωνίες συνεργασίας για την προώθηση χρηματοδοτικών προϊόντων μεταξύ ανεξάρτητων συμβαλλομένων μερών.
- Η Σύμβαση Χρήσης Δικτύου αφορά μόνο τις πιστωτικές κάρτες εκδόσεως της Bestline, όχι όμως και τα καταναλωτικά δάνεια, ως προς τα οποία το ΤΤ και η Bestline θα παρέχουν ανταγωνιστικά μεταξύ τους προϊόντα (άρθρο 5,6 Σύμβασης Χρήσης Δικτύου).
- Η εκ μέρους του ΤΤ προώθηση των πιστωτικών καρτών της Bestline, βάσει της Σύμβασης Χρήσης Δικτύου, θα γίνεται γενικά προς τους καταναλωτές και δεν θα περιορίζεται στους πελάτες του ΤΤ.
- Σε κάθε περίπτωση, η Bestline θα προβαίνει στην παροχή και άλλων χρηματοδοτικών προϊόντων, πέραν των πιστωτικών καρτών και θα προωθούνται βάσει της σύμβασης Χρήσης Δικτύου, καθώς και στη σύναψη άλλων συνεργασιών για τη μεγιστοποίηση των εργασιών της (άρθρο 5.5 Σύμβασης Χρήσης Δικτύου).

Σε περίπτωση που δεν επιτευχθεί τελικά η λήψη άδειας λειτουργίας ως ΕΠΠ από την Τράπεζα της Ελλάδος, η Bestline θα συνεχίσει να εκπληρώνει σε μόνιμη βάση τις υφιστάμενες λειτουργίες της ως επιχείρηση διαμεσολάβησης στην προώθηση και διαχείριση προϊόντων και υπηρεσιών του χρηματοοικονομικού τομέα.

Η Ενδιάμεση Σύμβαση που θα υπογραφεί μεταξύ της Bestline και του ΤΤ, δε θα έχει αποκλειστικό χαρακτήρα για τη Bestline, η οποία θα δικαιούται να προσφέρει υπηρεσίες

έκδοσης και διαχείρισης πιστωτικής κάρτας και σε άλλους οργανισμούς (άρθρο 5.2 Ενδιάμεσης Σύμβασης).

Ως εκ τούτου, η γνωστοποιηθείσα συγκέντρωση δεν αναμένεται να οδηγήσει στην εμφάνιση προβλημάτων ανταγωνισμού.

IV.1. Σύμφωνα με το άρθρο 4 παρ 2 εδαφ. β' του ν. 703/77, όπως ισχύει, συγκέντρωση πραγματοποιείται όταν ένα ή περισσότερα πρόσωπα που ελέγχουν ήδη τουλάχιστον μια επιχείρηση ή μία ή περισσότερες επιχειρήσεις, αποκτούν άμεσα ή έμμεσα τον έλεγχο του συνόλου ή τμημάτων μίας ή περισσότερων άλλων επιχειρήσεων.

Ο έλεγχος που αποκτάται μπορεί να είναι αποκλειστικός ή κοινός. Και στις δύο περιπτώσεις ο έλεγχος ορίζεται ως η δυνατότητα καθοριστικού επηρεασμού της δραστηριότητας μιας επιχείρησης με βάση δικαιώματα, συμβάσεις ή οποιαδήποτε άλλα μέσα. Η απόκτηση κοινού ελέγχου περιλαμβάνει και τη μετατροπή αποκλειστικού ελέγχου σε κοινό.

Στην υπό κρίση πράξη, σύμφωνα με την από 24.04.2008 συμφωνία μετόχων μεταξύ της ΔΕΜΚΟ και του ΤΤ, το ΤΤ θα συμμετάσχει στο μετοχικό κεφάλαιο της Bestline σε ποσοστό 50%, μέσω συμμετοχής του στην αύξηση μετοχικού κεφαλαίου της Bestline, με αντίστοιχη παραίτηση της ΔΕΜΚΟ από το δικαίωμα προτίμησης επί των εκδοθησόμενων (συνεπεία της αύξησης) μετοχών. Η εν λόγω πράξη παρέχει τη δυνατότητα κοινού ελέγχου των γνωστοποιουσών εταιρειών επί της Bestline, η οποία προηγουμένως ελεγχόταν αποκλειστικά από τη ΔΕΜΚΟ, δηλαδή μεταβάλλεται η μορφή του ελέγχου, από αποκλειστικό σε κοινό.

Κατά συνέπεια, δημιουργείται συγκέντρωση κατά την έννοια του άρθρου 4 παρ. 2 εδαφ. β' του ν. 703/77, όπως ισχύει.

2. Η υπό κρίση συγκέντρωση υπόκειται υποχρεωτικά σε προηγούμενη γνωστοποίηση, κατ' άρθρο 4β του ν. 703/77, δεδομένου ότι ο συνολικός κύκλος εργασιών των συμμετεχουσών στη συγκέντρωση επιχειρήσεων το έτος 2007, ανήλθε στην παγκόσμια αγορά σε 927.119.837,33 ευρώ και ο Όμιλος ΤΤ πραγματοποίησε κύκλο εργασιών 687.630.813,26 ευρώ και ο Όμιλος Κοντομηνά 239.489.024,07 ευρώ στην ελληνική αγορά.

Η συμφωνία Μετόχων υπογράφηκε στις 24 Απριλίου 2008 και η σχετική γνωστοποίηση υποβλήθηκε εμπρόθεσμα στις 13 Μαΐου 2008.

Κατετέθη το προβλεπόμενο από το νόμο παράβολο των 1.050 ευρώ (διπλότυπο είσπραξης υπ' αριθμ. 4339/13.05.2008, Δ.Ο.Υ. Γ' Αθηνών), κατά το άρθρο 31 παρ.1 ν.703/77, ως ισχύει, και η υπό εξέταση συγκέντρωση δημοσιεύτηκε στο υπ' αριθμ. 23.718/15-5-2008 φύλλο της ημερήσιας οικονομικής εφημερίδας «ΝΑΥΤΕΜΠΟΡΙΚΗ», σύμφωνα με τα προβλεπόμενα στο άρθρο 4β παρ.6 ν.703/77 και στην με αριθ. 305/V/2006 Απόφαση της Ε.Α. (ΦΕΚ 805/B'/4.7.2006).

3. Η Υπηρεσία, με την υποβολή της γνωστοποίησης (13.05.2008), εξέτασε τον υποβληθέντα φάκελο και στη συνέχεια ζητήθηκε η παροχή πρόσθετων και διευκρινιστικών στοιχείων για τη συμπλήρωση του φακέλου. Τα τελευταία ως άνω στοιχεία προσκομίστηκαν από τη γνωστοποιούσα στις 27.05.2008.

4. Κατά το άρθρο 4ε παρ. 1 του ν. 703/77, όπως ισχύει, απαγορεύεται η πραγματοποίηση της συγκέντρωσης μέχρι την έκδοση μιας από τις αποφάσεις που προβλέπονται στις

παραγράφους 2,3 και 6 του άρθρου 4δ του νόμου, ενώ κατά το άρθρο 4γ παρ. 1 του ίδιου νόμου, με απόφαση της Επιτροπής Ανταγωνισμού απαγορεύεται κάθε συγκέντρωση επιχειρήσεων, που υπόκειται σε προηγούμενη γνωστοποίηση και η οποία μπορεί να περιορίσει σημαντικά τον ανταγωνισμό στην εθνική αγορά ή σ' ένα σημαντικό σε συνάρτηση με τα χαρακτηριστικά των προϊόντων ή υπηρεσιών τμήμα της και ιδίως με τη δημιουργία ή ενίσχυση δεσπόζουσας θέσης.

5. Από την αξιολόγηση και συνεκτίμηση όλων των ανωτέρω στοιχείων του φακέλου των σχετικών με τη διάρθρωση και λειτουργία της σχετικής αγοράς προϊόντων και υπηρεσιών, της γεωγραφικής αγοράς, τα μερίδια σε αυτήν των συμμετεχουσών στη συγκέντρωση εταιρειών, την οικονομική τους δύναμη, τη μη ύπαρξη νομικών ή πραγματικών εμποδίων εισόδου στην αγορά, τη δυνατότητα επιλογής των προμηθευτών και των χρηστών από τις άνω εταιρείες και από άλλες ανταγωνιστικές επιχειρήσεις, την πρόσβασή τους στις πηγές εφοδιασμού ή στις αγορές διάθεσης των προϊόντων, το συμφέρον των καταναλωτών και τη λειτουργία γενικώς του ανταγωνισμού, όπως λεπτομερώς αυτά εκτίθενται και αναλύονται και στην υπ' αριθ. πρωτ. οικ. 4016/17.6.2008 εισήγηση της Γ.Δ.Α., η **Επιτροπή Ανταγωνισμού (Τμήμα Α')** **άγεται στην κρίση ότι η συγκέντρωση** αυτή δεν προκαλεί σοβαρές αμφιβολίες ως προς τη δυνατότητά της να περιορίσει σημαντικά τον ανταγωνισμό στις επιμέρους σχετικές αγορές στις οποίες αφορά.

ΓΙΑ ΤΟΥΣ ΛΟΓΟΥΣ ΑΥΤΟΥΣ

Η Επιτροπή Ανταγωνισμού (Τμήμα Α') επιτρέπει την κατ' άρθρο 4β του ν. 703/1977 γνωστοποιηθείσα την 13.5.2008 (αριθ. ημ. πρωτ. 3204) συγκέντρωση, που αφορά στην απόκτηση κοινού ελέγχου επί της εταιρείας με την επωνυμία: «**ΜΠΕΣΤΛΑΪΝ CARDS ΠΑΡΟΧΗ ΟΙΚΟΝΟΜΙΚΩΝ ΥΠΗΡΕΣΙΩΝ Α.Ε.**» από τις εταιρείες: 1) «**ΤΑΧΥΔΡΟΜΙΚΟ ΤΑΜΙΕΥΤΗΡΙΟ ΕΛΛΑΔΟΣ Α.Τ.Ε.**», και 2) «**ΔΕΜΚΟ ΕΠΕΝΔΥΤΙΚΗ ΚΑΙ ΕΜΠΟΡΙΚΗ Α.Ε.**» καθ' όσον η συγκέντρωση αυτή δεν προκαλεί σοβαρές αμφιβολίες ως προς τη δυνατότητά της να περιορίσει σημαντικά τον ανταγωνισμό στις επιμέρους σχετικές αγορές στις οποίες αφορά.

Η απόφαση εκδόθηκε την **23^η Ιουνίου 2008**.

Η απόφαση να δημοσιευθεί στην Εφημερίδα της Κυβέρνησης, σύμφωνα με το άρθρο 26 παρ. 7 του ισχύοντος Κανονισμού Λειτουργίας και Διαχείρισης της Επιτροπής Ανταγωνισμού (ΦΕΚ Β' 1890/29.12.2006).

Ο Προεδρεύων του Α' Τμήματος

Ο Συντάκτης της Απόφασης

Αριστομένης Κομισόπουλος

Δημήτριος Γιαννέλης

Η Αναπληρώτρια Γραμματέας

Κορίνα Κασαλιά